

Global Online Community

新規事業 ツリーハウス リゾート事業

株式会社ガーラ

JQ: 4777

- 1. 株式会社ツリーフルの第三者
割当増資の引受（子会社化）**
2. ツリーハウスリゾートとは
3. 市場分析
4. 今後について

1. 株式会社ツリーフルの第三者割当増資の引受 (子会社化)

1. 株式会社ツリーフルの第三者割当増資の引受（子会社化）

当社は、2021年4月2日開催の取締役会において、株式会社ツリーフルが実施する第三者割当増資の引受（以下、本新株式の引受という）及び子会社化することについて決議いたしました。

沖縄県名護市に所在する株式会社ツリーフルは、ツリーハウスリゾートの開発・運営を目的として2020年3月に設立されました。当社は、新しい事業による安定的な収益基盤を確立するために本新株式の引受（引受額160百万円）を決議いたしました。株式会社ツリーフルを連結子会社化することにより、ツリーハウスリゾート事業について成長戦略を見出し、グループの企業価値向上を目指してまいります。

2. 子会社化の理由

株式会社ツリーフルの大株主は、当社代表取締役グループCEO 菊川 暁であり、当社と同一の内容の議決権を行使すると認められる緊密者にあたりと判断いたしました。当社は、本新株式の引受により株式会社ツリーフルの議決権の8.8%を所有することになりますが、当社と緊密者の議決権割合を合わせると過半数を超えるため、株式会社ツリーフルを子会社化することについて決議いたしました。

なお、2021年4月26日開催予定の株式会社ツリーフルの臨時株主総会において、当社代表取締役グループCEO 菊川 暁が株式会社ツリーフルの代表取締役に就任する予定であります。

3. 連結範囲について

株式会社ツリーフルは2022年3月期から連結範囲に含まれることになることから、株式会社ツリーフルの損益及び資産・負債は株式会社ガーラの連結財務諸表に含まれることとなります。但し、株式会社ガーラが所有する議決権以外の議決権に係る持分は、非支配株主持分となるため、株式会社ツリーフルの損益のうち、非支配株主持分相当額は、非支配株主に帰属する当期純利益として、株式会社ガーラが所有する議決権に係る持分相当額は、親会社株主に帰属する当期純利益として計上されます。

1. 株式会社ツリーフルの第三者
割当増資の引受（子会社化）
2. ツリーハウスリゾートとは
3. 市場分析
4. 今後について

2. ツリーハウスリゾートとは ツリーフルツリーハウス

Treeful Treehouse (ツリーフル ツリーハウス) は、沖縄本島北部・名護市にあり、コンセプトは「サステイナブル(持続可能な)リゾート」。

化石燃料を使用せず、代わりに電気を使用し、使用量よりも多くを太陽光で発電することにより、持続可能な社会を構築することを目的としています。

ツリーハウスリゾートでは、ツリーハウス及び宿泊施設としてのエアロハウスを1つのセットにして宿泊者に提供していきます。



2. ツリーハウスリゾートとは ツリーフルーツリーハウス

沖縄一と言われる清流源河川畔に立つ木の上に完全に空中に浮き、360度自然を見渡せる窓で囲まれたスタイリッシュなツリーハウスには、木の上ながらエアコンなど快適な環境と洗練されたインテリアで施されています。



2. ツリーハウスリゾートとは

ツリーハウス紹介①ツリーハウス2号棟

木の上でせせらぎを聴き、蛍を見て自然に生かされている事を実感しながら宿泊が出来るリゾートです。



2. ツリーハウスリゾートとは

ツリーハウス紹介②EGG（卵型ツリーハウス）

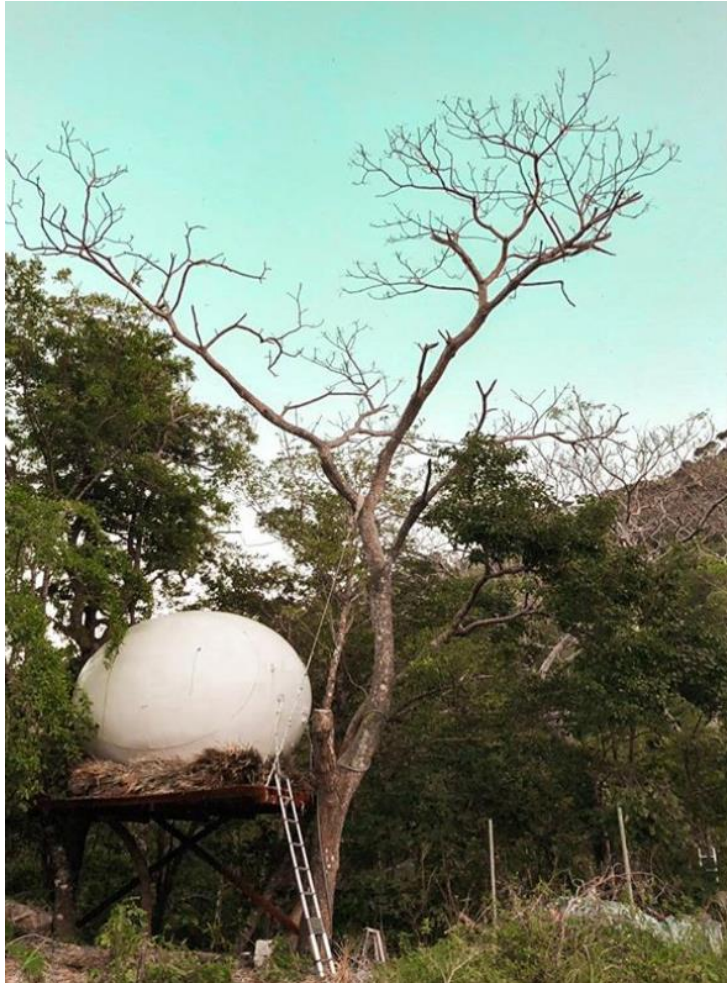

卵型ツリーハウスは日本では小型船舶として登録されています。
12馬力のエンジンを搭載。



2. ツリーハウスリゾートとは

ツリーハウス紹介③トロフィー



日本の伝統的な鼓構造をモチーフにしています。
屋根には和紙を使用しています。



2. ツリーハウスリゾートとは ツリーハウスまでの通路～空中回廊～

木の上にある12角形の空中回廊。
脊椎動物の骨からインスパイアされました。
バリアフリー対応

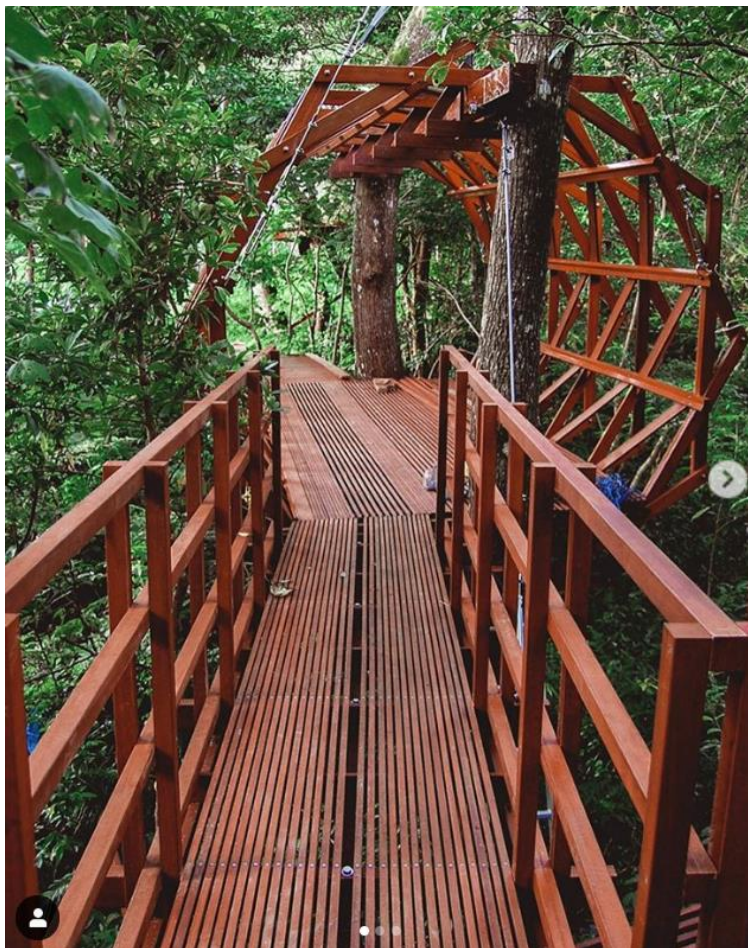

2. ツリーハウスリゾートとは エアロハウス～宿泊施設～



●エアロハウス設計：村井正
<https://www.aerohouse.net/what-is-aerohouse>
(200万回再生)

●インテリアデザイン 小市康弘 <http://www.ds-spin.com/>

2. ツリーハウスリゾートとは

メディア掲載情報

- アメリカ経済雑誌「Forbes」
web版掲載

≡ Forbes

Subscribe | Sign In

Dec 21, 2020, 04:53am EST | 7,207 views

Hello, Hotels: 16 Gorgeous Newcomers For Travel In 2021 And Beyond

Ann Abel Senior Contributor ⓘ ⊕

Travel

I know the difference between expensive travel and the truly luxurious



Treeful Treehouse Sustainable Resort in Japan
COURTESY OF THE HOTEL

アメリカ経済雑誌「Forbes」をはじめ、海外の様々なメディアに掲載されています。

Forbes:

<https://www.forbes.com/sites/annabel/2020/12/21/hello-hotels-16-gorgeous-newcomers-for-travel-in-2021-and-beyond/?sh=9e7b035aba98>

National Geographic uk:

<https://www.nationalgeographic.co.uk/travel/2020/11/best-of-the-world-2021-family>

Metro:

<https://metro.co.uk/2020/12/21/travel-trends-2021-treehouses-wellness-stays-and-workations-13773542/>

Telegraph:

<https://www.telegraph.co.uk/travel/hotels/articles/new-hotels-2021/>

Om Magazine:

<https://www.ommagazine.com/tree-huggers/>

Condé Nast Traveler:

<https://www.cntraveler.com/gallery/best-new-treehouse-hotels>

Luxury Travel Magazine(Beau Monde Traveler):

<https://beaumonttraveler.com/content/top-10-hidden-luxury-glamping-retreats-part-i/>

TTN(Travel & Tourism News Middle East):

<https://www.ttnworldwide.com/Article/314584/Hoping-for-Recovery>
(GLOBALの項目にTreeful Treehouseが紹介されています。)

Luxury Travel Magazine:

<https://www.luxurytravelmagazine.com/news-articles/treehouses-samurai-homes-kimono-retreats-japans-most-surprising-new-hotels>

Forbesフランス:

<https://www.forbes.fr/lifestyle/exclusif-seize-magnifiques-nouveaux-hotels-pour-voyager-en-2021/>
(ASIEの項目にTreeful Treehouseが紹介されています。)

Irish Examiner(アイルランドで有名なメディア):

<https://www.irishexaminer.com/lifestyle/travel/arid-40194570.html>

Dlmag:

<https://dlmag.com/sustainable-luxury-hotels-opening-in-2021/>

2. ツリーハウスリゾートとは

メディア掲載情報

■テレビCM

・サントリー-CRAFT BOSS withサテライトオフィス篇

・キャスティング：

◇トミー・リー・ジョーンズ <TOMMY LEE JONES>

◇堺 雅人

◇成田 凌

◇杉咲 花

◇ゆりやんレトリィバァ

◇藤岡 弘、

・放送開始2019年5月～



<https://www.suntory.co.jp/softdrink/news/pr/article/SBF0855.html>

2. ツリーハウスリゾートとは

特許権

水漏れを防ぐための特許

ツリーハウスは、生きた樹木がツリーハウス室内を貫通しているため、雨が降ると雨水が樹皮を伝って室内に入り込んでしまいます。そこで、不織布を使用して室内に水が漏れないように施工しました。

株式会社ツリーフルは、この方法について2020年8月に国内特許を取得いたしました。国外については、国際特許出願中です。

不織布使用前

樹皮から水漏れします。

【図6】

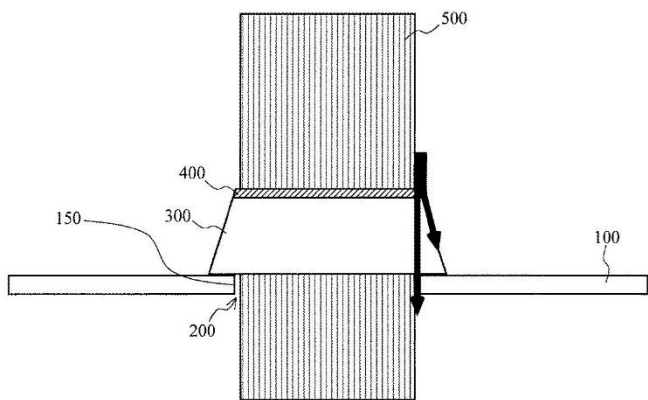

不織布使用后

雨水は不織布に吸収され、木幹から離れていきます。

【図1】

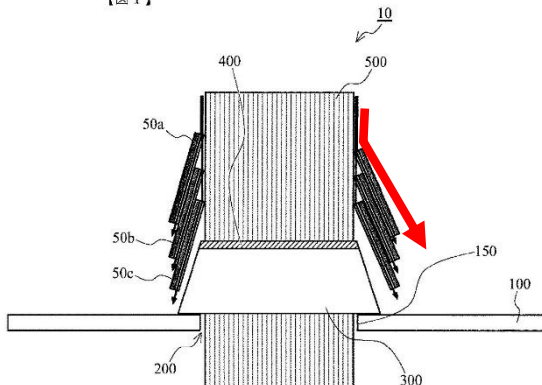

特許権 第6744644号「ツリーハウスの雨漏り防止構造及び雨漏り防止構造に用いる二層防水シート」
国際特許出願中 (PCT/JP2020/030077)

特許部分を屋上から見たところ

2. ツリーハウスリゾートとは ツリーフルツリーハウス

■ ツリーハウスの法律的な位置づけについて

ツリーハウスは、生きた樹木を基礎として活用する木の上に構築された工作物であり、当社はツリーハウスの法律的な位置付けを以下のように考えております。

建築基準法における建築物の定義は「土地に定着する工作物のうち、屋根及び柱若しくは壁を有するもの」とされております。

ツリーフルツリーハウスは、土地ではなく生きた樹木に定着しており、「土地に定着する」という要件に該当しないため、建築物とはみなされず建築基準法適用外となると考えております。

他方、樹木は土地の一部であるという主張も考えられますが、土地に付属する立木の取り扱いについて定めた法律である「立木ニ関スル法律（明治42年法律第22号）」は、立木について、所有権保存登記の対象とし、立木を土地とは別個の不動産として扱うことを定めており、樹木は土地の一部であるという解釈は正しくないと考えております。

上記よりツリーフルツリーハウスは建築基準法適用外であると考えております。

但し、ツリーフルツリーハウスは、独自の安全基準に基づき設計されており、高い安全性を確保して構築しております。

株式会社ツリーフルは、ツリーハウスリゾート事業を通じてより安全なツリーハウスを提供してまいります。

1. 株式会社ツリーフルの第三者
割当増資の引受（子会社化）
2. ツリーハウスリゾートとは
3. 市場分析
4. 今後について

3. 市場分析

沖縄県への観光客数推移

※沖縄タイムズより

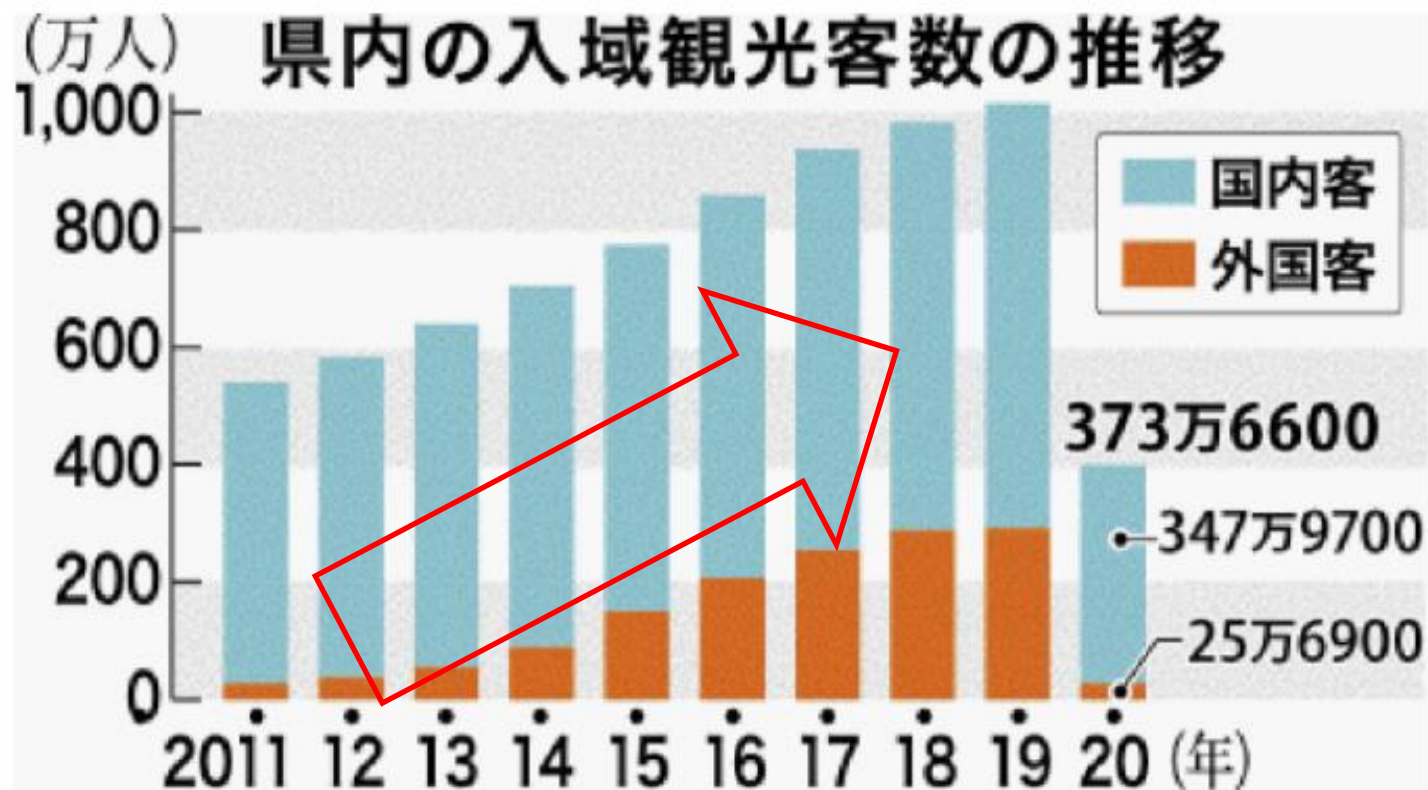

県内の入域観光客数の推移

■ 沖縄への観光客数は年々増加。コロナの影響で2020年は減少。

3. 市場分析

沖縄への旅行目的

図表 II-2-7 旅行の目的（3つまで回答）

| | 初めて | 2回目 | 3回目 | 4回目 | 5～9回目 | 10～19回目 | 20回目以上 | 合計 |
|--------------------|--------|--------|--------|--------|--------|---------|--------|--------|
| 休養・リフレッシュ | 55.3% | 54.5% | 53.9% | 55.3% | 53.6% | 49.2% | 42.1% | 53.5% |
| 美しい海やビーチ | 46.0% | 47.8% | 52.0% | 41.6% | 48.2% | 39.0% | 27.0% | 45.8% |
| 美味しいものを食べる | 25.2% | 25.9% | 27.2% | 24.3% | 27.6% | 18.7% | 23.0% | 25.4% |
| 沖縄の歴史・文化に触れる | 40.0% | 25.3% | 22.4% | 21.7% | 14.7% | 11.2% | 6.3% | 24.0% |
| 同行者とのコミュニケーション | 23.4% | 21.9% | 20.3% | 19.5% | 14.0% | 9.6% | 10.3% | 18.8% |
| ゆっくりした時間を楽しむ | 13.9% | 18.9% | 21.6% | 15.9% | 19.5% | 20.3% | 22.2% | 18.3% |
| スポーツ・レジャー | 10.7% | 11.4% | 13.1% | 16.8% | 21.7% | 34.2% | 29.4% | 16.5% |
| 沖縄県に住んでいる友人・知人を訪問 | 3.5% | 7.6% | 5.1% | 7.1% | 14.0% | 20.3% | 30.2% | 9.5% |
| ホテルで上質な時間を過ごす | 6.2% | 8.8% | 9.3% | 9.7% | 10.4% | 13.4% | 9.5% | 9.0% |
| ショッピング | 8.8% | 9.7% | 12.0% | 4.4% | 9.5% | 5.9% | 8.7% | 9.0% |
| 森や川などの自然 | 5.6% | 7.0% | 6.7% | 6.2% | 6.6% | 6.4% | 4.0% | 6.3% |
| 亜熱帯の気候を楽しむ | 7.2% | 7.8% | 5.9% | 6.6% | 2.9% | 3.2% | 3.2% | 5.8% |
| 地元の人とのふれあい | 2.5% | 4.6% | 5.3% | 3.1% | 3.6% | 8.0% | 12.7% | 4.6% |
| 仕事・会議・研修、帰省・親戚等の訪問 | 2.8% | 2.3% | 2.1% | 3.5% | 3.6% | 2.1% | 4.0% | 2.8% |
| その他 | 12.9% | 16.0% | 14.9% | 14.6% | 14.9% | 15.0% | 16.7% | 14.7% |
| 合計 | 100.0% | 100.0% | 100.0% | 100.0% | 100.0% | 100.0% | 100.0% | 100.0% |
| サンプル数 | 568 | 525 | 375 | 226 | 442 | 187 | 126 | 2,449 |

休養・リフレッシュ53.5%

美しい海やビーチ45.8%

資料：平成 21 年度沖縄県観光統計実態調査（満足度調査）

森・川などの自然6.3%

沖縄の年間観光客約1,000万人のうち、6.3%の63万人が森や川などを目的に来沖。コロナの影響で373万人に減ったとしてもその6.3%が23.5万人なので市場は十分に大きい。

1. 株式会社ツリーフルの第三者
割当増資の引受（子会社化）
2. ツリーハウスリゾートとは
3. 市場分析
4. 今後について

4. 今後について



ツリーハウスリゾートは、2021年春にオープン（自社運営）を予定しており、中期経営計画において、国内及び海外でのフランチャイズ展開を計画しております。「サステイナブル(持続可能な)リゾート」として、化石燃料を使用せず、使用量よりも多くを太陽光で発電することにより、持続可能な社会を構築し、地球環境問題にも取り組んでいきます。